

# MotorLock

EM6050 - EM6050/C  
T5100/M - T5100/M/C  
T5200/M - T5200/M/C  
T5300/M - T5300/M/C



## CARATTERISTICHE

Le serrature MotorLock possono essere installate in tutte le quattro direzioni di montaggio (RH, LH, VU, VD), sono corredate da 4 viti di fissaggio con passo metrico (M6) ed hanno dimensioni di montaggio standard. Inserendo un codice corretto, il motore movimentata il chiavistello il quale rimane in posizione di apertura per 7 secondi (EM6050) per poi tornare automaticamente in posizione di chiusura. La versione EM6050/C prevede invece la pressione di un tasto per la richiusura del chiavistello.

**La serratura è certificata VdS classe 2 – EN1300 classe B**

## DIMENSIONI

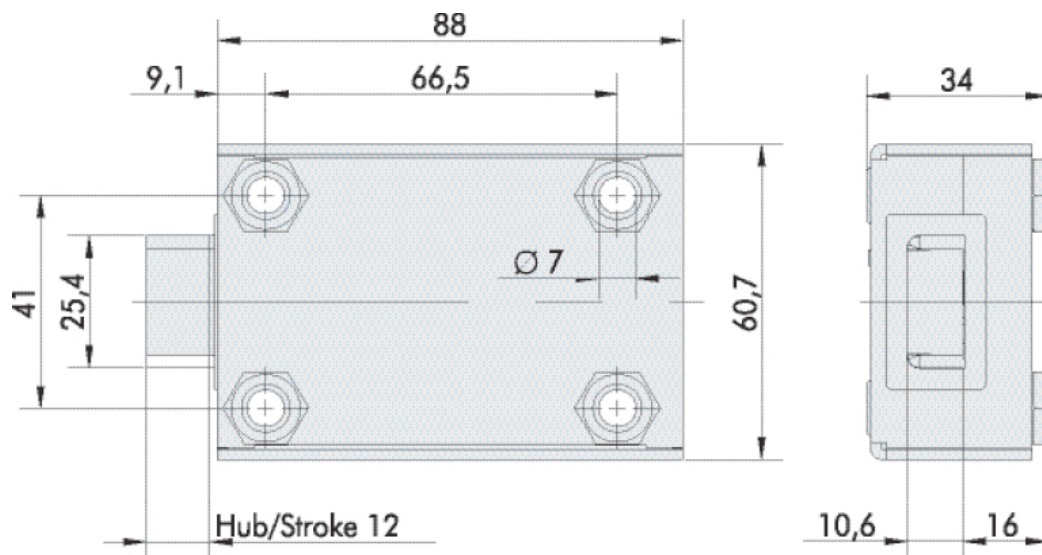

## REQUISITI DEL MOVIMENTO E ISTRUZIONI DI MONTAGGIO

La serratura deve essere protetta contro attacchi esterni, per questo motivo si raccomanda di prevederne l'installazione sulla porta lontano da eventuali fori passanti. Qualsiasi parte elettronica deve essere opportunamente protetta e non facilmente accessibile anche quando la porta è aperta.

## Istruzioni di installazione

Utilizzare solo le viti fornite da Tecnosicurezza per installare la serratura (qualsiasi altra tipologia di vite deve essere preventivamente approvata da Tecnosicurezza). Per il fissaggio della serratura preparare 4 fori M6 con profondità minima di 6mm. Fissare la serratura attraverso le viti M6 fornite. Lunghezza e qualità delle viti devono in ogni caso assicurare un perfetta tenuta nel tempo. Avvitare le viti in modo che la cassa della serratura risulti fissata fermamente alla superficie di montaggio (massimo momento torcente 2,5 – 5 Nm). Si raccomanda l'utilizzo di rondelle di sicurezza sotto la testa della vite onde prevenire eventuali allentamenti.



Nella posizione di CHIUSURA la distanza tra il chiavistello e il movimento deve essere approssimativamente 1mm. Il chiavistello deve potersi muovere liberamente senza che su di esso siano applicate forze.

Quando il chiavistello è in posizione di APERTURA la distanza dalla barra di bloccaggio del movimento deve essere compresa tra 3mm e 5mm.

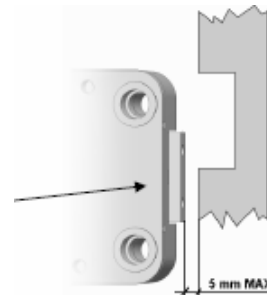

Qualsiasi componente fissato al chiavistello deve essere approvato da Tecnosicurezza prima dell'installazione; in ogni caso il carico massimo collegato al chiavistello non deve mai superare i 2,5N.

La serratura non necessita di particolari manutenzioni se inserita in normali ambienti domestici o di ufficio, in ogni caso dopo 10.000 chiusure viene raccomandato un test di funzionamento che permetta di verificare ogni sua parte.

### **ISTRUZIONI DI INSTALLAZIONE DELLA TASTIERA**

- Montare la tastiera seguendo le relative istruzioni di installazione.
- Il diametro del foro di passaggio del cavo di collegamento deve essere minimo 9mm, massimo 12mm. Onde evitare il danneggiamento del cavo di collegamento, il foro deve essere completamente ripulito da eventuali residui e nessun bordo deve rimanere affilato.
- Inserire il cavo della tastiera nel foro praticato sulla porta, e collegarlo alla serratura accertandosi che sia completamente inserito e assicurato all'ingresso numero 1 (vedi figura sotto). Per estrarre il connettore, sollevarlo con attenzione ed estrarlo. Eventuali interfacce o porta batterie andranno connessi all'ingresso numero 2 (vedi figura sotto).

## Istruzioni di installazione

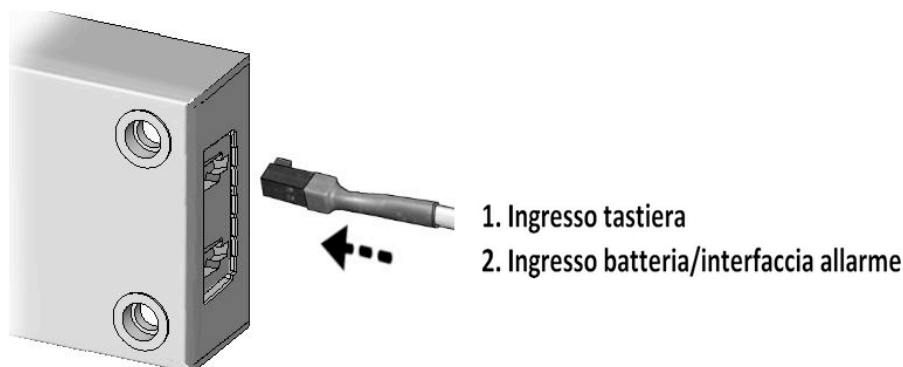

- Ponendo attenzione al cavo di collegamento e al cavo della batteria, sollevare la membrana della tastiera, inserire le due viti di fissaggio e fissarle ai relativi fori filettati presenti sulla porta.
- Fissare i cavi lontano dalle parti in movimento.
- Rimuovere la pellicola adesiva posta sotto la membrana (allineare i bordi alla dislocazione finale prima di incollarla).
- Collegare una batteria al connettore di alimentazione della tastiera o del portabatteria. Utilizzare esclusivamente batterie ALKALINE DURACELL™ 9V.
- Una serie di segnali acustici durante l'apertura indica che la batteria è scarica e deve essere sostituita.

### **TEST DI FUNZIONAMENTO DELL'ELETTRONICA** (da eseguire a porta aperta)

Premere e mantenere premuto il tasto 5 fino al doppio segnale acustico (il led rimarrà acceso).

Digitare lentamente tutti i tasti come da sequenza sotto riportata:

[1]-[2]-[3]-[4]-[5]-[6]-[7]-[8]-[9]-[0]

Un doppio segnale acustico dopo la pressione di ogni singolo tasto indica che la tastiera comunica correttamente con la serratura.

Un segnale acustico prolungato indica invece un problema di tipo elettronico (in tal caso contattare l'assistenza tecnica).

### **TEST DI FUNZIONAMENTO MECCANICO** (da eseguire a porta aperta)

Digitare il codice di apertura della serratura (1,2,3,4,5,6). La serratura emette un doppio segnale acustico se il codice è valido.

Il chiavistello si ritrae in posizione di APERTURA e i movimenti della cassaforte possono essere ora sbloccati.

Dopo 7 secondi il motore della serratura riporta automaticamente il chiavistello in posizione di CHIUSURA.

## Istruzioni di installazione

Se i movimenti della cassaforte sono in posizione di apertura il chiavistello ritornerà in posizione di chiusura, grazie all'azione della molla interna, non appena i catenacci del mezzo forte verranno movimentati.

Riportare in chiusura i movimenti della cassaforte.

Il chiavistello deve fuoriuscire completamente e assicurare la CHIUSURA.

Assicurarsi che attorno al chiavistello ci sia spazio libero in tutte le direzioni quando il movimento è portato nella posizione di CHIUSURA.

**Ripetere il test di funzionamento più volte prima di chiudere la porta della cassaforte.**

**La mancata osservazione di queste istruzioni di installazione o l'apertura della serratura da parte di personale non autorizzato da Tecnosicurezza comporta il decadimento della garanzia.**



**TECNOSICUREZZA s.r.l.**

Via Cesare Battisti, 276 - 37057 S. Giovanni Lupatoto (VR) - Italy

Tel. +39 045 826 64 70 - Fax +39 045 826 64 69

info@tecnosicurezza.it - www.tecnosicurezza.it